

VESTRUM

VESTRUM

TRAKTORY
100 – 130 koní



CASE IH

CASE IH

STEJNĚ VŠESTRANNÝ JAKO VAŠE PRÁCE

Nový VESTRUM: Efektivita a komfort

Kompaktní traktory VESTRUM si díky svým výjimečným schopnostem získaly velkou oblibu mezi smíšenými a středně velkými zemědělskými podniky, kde slouží jako spolehliví pracovní pomocníci. Traktory Case IH Vestrum byly navrženy tak, aby odpovídaly různorodým potřebám a zajistily maximální výkon, produktivitu a komfort.

69 dB(A)
hladina hluku

140 koní
maximální výkon

5.9 m²
prosklená plocha

KOMPAKTNÍ PRÉMIOVÝ TRAKTOR

Nejnovější řada traktorů kombinuje obratnost čtyřválcového stroje s luxusní kabinou a špičkovou převodovou technologií, která ji odlišuje od konkurence. S uvedením modelu 24F/24R s osmistupňovou převodovkou s třemi rozsahy PowerShift ActiveDrive 8, vybavenou automatickým řazením, nabízejí traktory Vestrum vedle osvědčené převodovky CVXDrive další působivou variantu převodovky.

KOMFORT PRO PRÁCI

- Chlazený úložný prostor dostupný pro všechny verze kabiny a vylepšené čalounění pro maximální komfort.
- Nový dotykový monitor AFS Pro 700™ Plus s 12" displejem

VŠESTRANNÁ PRODUKTIVITA

- Výkonný čtyřválcový motor s jmenovitým výkonem až 130 koní a maximálním výkonem 140 koní.
- Nová konfigurace dálkových ovladačů: až 7 elektrohydraulických okruhů

EFEKTIVNÍ VOLBA

- Máte na výběr mezi osmistupňovou power shiftovou převodovkou ActiveDrive 8 s třemi rozsahy a inteligentními automatickými funkcemi nebo maximálně účinnou plynulou převodovkou CVXDrive (do 40 km/h ECO)

	Jmenovitý výkon ECE R120 ¹⁾ při 2 200 otáčkách za minutu (kW/hp(CV))	Maximální výkon ECE R120 při 1 700 - 1 900 ot/min. (kW/hp(CV))	Maximální průtok čerpadla (l/min)	Max. nosnost (kg)	Rozvor (mm)
Vestrum 130	96 / 130	103 / 140	110	5,600	2,490
Vestrum 120	88 / 120	96 / 130			
Vestrum 110	81 / 110	88 / 120			
Vestrum 100	74 / 100	81 / 110			

¹⁾ ECE R120 odpovídá ISO 14396 a 97/68/EC



VERZE VÝBAVY	04 – 05
KABINA	06 – 13
MOTOR, HYDRAULIKA, PTO	14 – 15
PŘEVODOVKA	16 – 17
NAKLADAČE	18 – 19
AFS CONNECT	20 – 23
ŘEŠENÍ SLUŽEB	24 – 25
SPECIFIKACE	26 – 27

CASE IH

OČEKÁVEJTE VÍCE, DĚLEJTE VÍCE

V Case IH chápeme, že každá farma má jedinečné priority. Proto nabízíme všestranné traktory Vestrum, rovnou se dvěma typy převodovek, řadou hydraulických možností a střechou kabiny ve třech různých provedeních.

Ať už se zaměřujete na přepravu, efektivní práci s nakladačem, pěstování píce nebo jiných hospodářských plodin máme pro vás Vestrum přímo na míru.

MOTOR

NEF / 4 válce / 4.500 m³

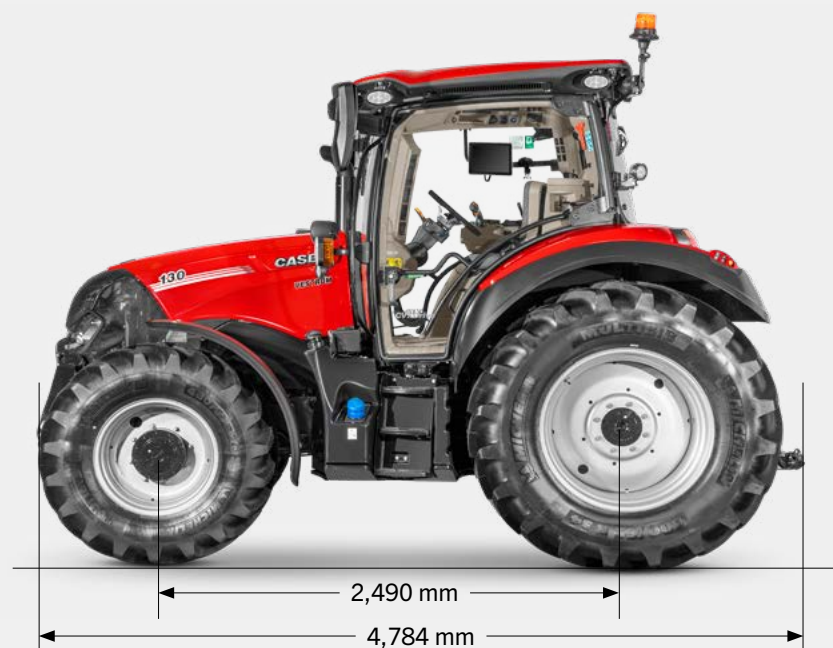
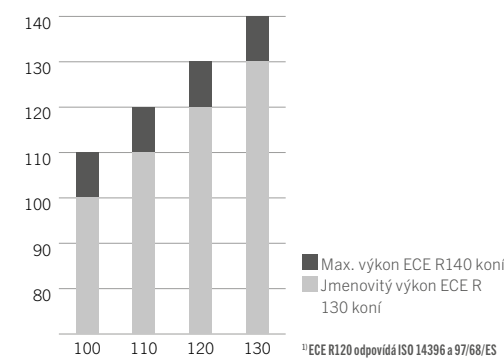

VESTRUM 100 - 130 S POHONEM ACTIVEDRIVE 8



PŘEVODOVKA

S ActiveDrive 8 24×24 semi powershift
40 km/h ECO



HMOTNOST

do 8 800 kg



STANDARDNÍ PNEUMATIKY

Přední: 320/85 R24
Zadní: 460/85 R34



NÁPRAVY

- Přední náprava třídy 1.75 s brzdami nebo bez brzd / s odpružením nebo bez odpružení
- Standardní zadní náprava

VESTRUM 100 - 130 CVXDRIVE



PŘEVODOVKA

CVXDrive 40 kph ECO



HMOTNOST

do 8 800 kg



STANDARDNÍ PNEUMATIKY

Přední: 320/85 R24
Zadní: 460/85 R34



NÁPRAVY

- Přední náprava třídy 1.75 s brzdami nebo bez brzd / s odpružením nebo bez odpružení
- Standardní zadní náprava

*se standardní střechou

ZARUČENÁ KVALITA VE TŘECH PROVEDENÍCH

Volba je jen na vás



Váš stroj, váš komfort. Přizpůsobte si svůj Vestrum přesně podle svých potřeb. Zvolte si balíček, který vám nejlépe vyhovuje – Selection pro pokrytí základních požadavků, Advanced pro rozšířené funkce nebo Professional, který vám umožní využít plný potenciál této řady.

PROFESSIONAL

ODEMKNĚTE PLNÝ POTENCIÁL TRAKTORU.

VESTRUM CVXDRIVE

- Mimořádně výkonná plynulá převodovka CVXDrive
- Odpružená přední náprava
- Přední závěs s funkcí Front Hitch Management
- Elektrohydraulické okruhy a hydraulické čerpadlo 110 l/min, třírychlostní PTO
- Nízká střeška s panoramatickým oknem nebo vysoká střeška s klimatizací, sedadlem pro spolujezdce a odpružením
- Pokročilý souvraťový management a příprava pro automatické navádění na displeji AFS PRO 700™ PLUS
- Kompletní satelitní navigace GPS se signálem RTK s přesností 1,5 cm

ADVANCED

ADVANCED

POKROČILÉ FUNKCE PRO KAŽDODENNÍ PROVOZ

VESTRUM CVXDRIVE

- Vysoce výkonná převodovka CVXDrive
- Odpružená přední náprava
- Přední závěs s volitelnou funkcí Front Hitch Management
- Elektrohydraulické okruhy a hydraulické čerpadlo 110 l/min, třírychlostní PTO
- Nízká střeška s panoramatickým oknem nebo vysoká střeška s klimatizací, sedadlem spolujezdce a odpružením
- Volitelný souvraťový management a možnosti automatické navádění na obrazovce AFS PRO 700™ PLUS
- Možnosti systému Isobus

VESTRUM WITH ACTIVE DRIVE 8

- Vysoce výkonná dvouspojková převodovka 24x24 ActiveDrive 8
- Odpružená přední náprava
- Přední závěs s volitelnou funkcí Front Hitch Management
- Elektrohydraulické okruhy a hydraulické čerpadlo 110 l/min, třírychlostní PTO
- Nízká střeška s panoramatickým oknem nebo vysoká střeška s klimatizací, sedadlem spolujezdce a odpružením
- Volitelný souvraťový management a možnosti automatické navádění na obrazovce AFS PRO 700™ PLUS
- Možnosti systému ISOBUS

SELECTION

SELECTION

ZÁKLADNÍ VÝBĚR MOŽNOSTÍ PRO POKRYTÍ VAŠICH POTŘEB

VESTRUM CVXDRIVE

- Mimořádně výkonná převodovka CVXDrive
- Volitelné odpružení přední nápravy
- Přední zvedací ramena na přání
- Mechanické okruhy a hydraulické čerpadlo 110 l/min, třírychlostní PTO
- Možnost nízké nebo vysoké střešky s klimatizací, sedadlem spolujezdce a odpružením na přání

VESTRUM WITH ACTIVE DRIVE 8

- Vysoce výkonná dvouspojková převodovka 24x24 ActiveDrive 8
- Volitelné odpružení přední nápravy
- Přední zvedací ramena na přání
- Mechanické okruhy a hydraulické čerpadlo 80 l/min nebo 110 l/min, třírychlostní PTO
- Možnost nízké nebo vysoké střešky s klimatizací, sedadlem spolujezdce a odpružením na přání

Balíčky výbavy může společnost Case IH změnit bez předchozího upozornění. O dostupné konfiguraci se informujte u svého místního prodejce.



SKUTEČNĚ POHODLNÉ PRACOVÍŠTĚ

Pohodlně se usadte a vychutnejte si pořádný výhled

PRÉMIOVÝ KOMFORT VE STANDARDU

Ergonomie traktorů Vestrum je navržena tak, aby měla obsluha všechny klíčové ovládací prvky vždy na dosah – bez ohledu na zvolenou specifikaci. Tyto traktory vynikají snadným ovládáním, vysokou obratností a možností joystickového řízení, které dokonale zapadá do uspořádání kabiny.

PRACUJTE NAPLNO VE DNE I V NOCI

Až 18 vysoce výkonných LED pracovních světel poskytuje dokonalé 360° osvětlení bez stínů, takže můžete pracovat s maximální viditelností i za tmy.

MALÉ DETAILS, VELKÝ ROZDÍL

Nová lišta monitoru s integrovaným vedením kabelů a dvěma USB porty umožňuje ideální umístění mobilních zařízení, jako jsou tablety, přímo v zorném poli řidiče.

MAXIMÁLNÍ KOMFORT ZA KAŽDÉHO POČASÍ

Volitelné vyhřívané a odvětrávané sedadlo z červené kůže zajišťuje pohodlí i v horkých letních dnech, díky uhlíkovému filtru.

STABILITA A POHODLÍ NA PRVNÍM MÍSTĚ

Kabina traktoru Vestrum je vybavena nastavitelným systémem odpružení s pěti polohami, který zajišťuje plynulou a bezpečnou jízdu.

KLÍČOVÉ VÝHODY

- Nejvyšší úroveň komfortu ve třídě čtyřválcových traktorů střední kategorie
- Loketní opěrka s multifunkčním joystickem
- Tři varianty kabiny: vysoká střeška, nízká střeška a nízká střeška s panoramatickým oknem pro maximální viditelnost
- Odpružená kabina a přední náprava
- Až 18 LED pracovních světel pro optimální osvětlení



KABINA

MAXIMÁLNÍ FLEXIBILITA

Traktor Vestrum je navržen tak, aby vyhověl široké škále pracovních požadavků bez kompromisů.

KABINA PROMYŠLENÁ DO NEJMENŠÍHO DETAILU

Celistvé přední sklo s úhlem stěrače 235° zajišťuje vynikající výhled za každých podmínek. Pro chladná rána jsou k dispozici vyhřívaná přední i zadní skla, která eliminují námrazu a usnadňují rychlý start pracovního dne. V letních vedrech zase oceníte chlazený nápoj z praktického chladicího boxu umístěného v přední části kabiny.

INTELIGENTNÍ TECHNOLOGIE PRO MAXIMÁLNÍ POHODLÍ

Kabina traktoru Vestrum splňuje vysoké nároky moderního zemědělství. Všechna hlavní nastavení lze snadno upravit na monitoru AFS Pro 700™ Plus, zatímco digitální rádio DAB+ s hands-free funkcí umožňuje bezpečné telefonování i za jízdy. Komfort dále zvyšuje široká nabídka volitelných prvků, jako je automatická klimatizace, elektricky nastavitelná a vyhřívaná boční zrcátka nebo sedadla se vzduchovým odpružením – ideální pro dlouhé pracovní směny.

PERFEKTNÍ PŘEHLED O VŠEM DŮLEŽITÉM

Monitor na pravém A-sloupku nenarušuje výhled a jeho přehledný analogový displej zobrazuje stav paliva a teplotu chladicí kapaliny. Dva digitální displeje pak poskytují detailní informace o otáčkách motoru, vývodovém hřídeli a hydraulických funkcích – vše máte pod kontrolou na první pohled.

VELKORYSÁ CHLADICÍ PŘIHRÁDKA POSKYTUJE DOSTATEK PROSTORU PRO POTRAVINY A NÁPOJE.



STANDARDNÍ STŘECHA KABINY – PROSTOR A VÝHLED BEZ KOMPROMISŮ

Standardní kabínu s vysokou střešou lze vybavit volitelným panoramatickým oknem pro ještě lepší výhled. Výhodou této varianty je nejen vynikající viditelnost přes střešou, ale také dostatek prostoru nad hlavou pro maximální komfort obsluhy. K dispozici je také balíček vysoce výkonného LED osvětlení, který zajistí perfektní pracovní podmínky i po setmění. Oproti nízké střeše je tato varianta vyšší o 10,5 cm.



JEŠTĚ LEPŠÍ VÝHLED: NOVÁ NÍZKÁ STŘECHA S PANORAMATICKÝM OKNEM

Nová nízká střeša s panoramatickým oknem je výsledkem precizních inovací značky Case IH. Díky propojení s čelním sklem tvoří souvislou prosklenou plochu, která poskytuje neomezený výhled na čelní nakladač i jeho přídatná zařízení.



STANDARDNÍ NÍZKÁ STŘECHA

Díky mimořádně nízké střeše je tento traktor ideálním řešením pro práci v nízkých budovách, do kterých se větší traktory nevejdou. Ke standardní nízké střeše lze jako volitelnou výbavu objednat manuální klimatizaci.



VŠE POD KONTROLOU

Intuitivní ovládání, maximální pohodlí.

NAVRŽEN JAKO DOKONALE VYBAVENÝ STROJ

Pokud jste už někdy řídili větší modely Case IH, jako jsou Maxxum nebo Puma, bude vám intuitivní ovládání traktorů Vestrum okamžitě známé. A pokud ne? Stačí se pohodlně usadit a připravit se na jízdu – ergonomie traktoru a logika ovládání vás rychle přesvědčí. Každý detail těchto traktorů byl navržen odborníky s hlubokou znalostí zemědělství a skutečných potřeb farmářů. Od rozmístění ovládacích prvků až po celkový design kabiny – vše je promyšleno tak, aby byla práce nejen efektivní, ale i maximálně pohodlná. Ať už jste zkušený profesionál, nebo traktor Vestrum řídíte poprvé, můžete se spolehnout na jeho preciznost a kvalitu.

ZÍSKEJTE PŘEHLED

Monitor výkonu traktoru je strategicky umístěn na pravém A-sloupku, kde nenarušuje výhled a zároveň poskytuje všechny klíčové informace. Ve spojení s dotykovým monitorem AFS Pro 700™ Plus máte vždy kompletní a přehledná data na dosah ruky – pro maximální kontrolu nad výkonem traktoru i pracovními operacemi.

- 1 AFS PRO 700™ PLUS S DOTYKOVOU OBRAZOVKOU
- 2 POKROČILÝ JOYSTICK S FUNKCÍ SHUTTLE
- 3 MULTICONTROLLER
- 4 MOŽNOST AŽ 4 ELEKTRICKÝCH DÁLKOVÝCH OVLADAČŮ
- 5 ICP - INTUITIVNÍ OVLÁDACÍ PANEL
- 6 ZAPNUTÍ/VYPNUTÍ PŘEDNÍHO/ZADNÍHO HNACÍHO ÚSTROJÍ
- 7 NASTAVENÍ HYDRAULIKY A ZÁVĚSU
- 8 MONITOR TRAKTORU A VÝKONU UMÍSTĚNÝ NA PRAVÉM A-SLOUPKU

SÍLA, NA KTEROU JE SPOLEH

Výkon, efektivita i ohleduplnost k životnímu prostředí



Naši konstruktéři splnili vaše očekávání a navrhli traktor s vysokým výkonem v kompaktním provedení, nízkými provozními náklady a minimálním dopadem na životní prostředí. Ať už pracujete v jakýchkoli podmínkách, Vestrum vám poskytne sílu, na kterou se můžete spolehnout.

VÝKON, TAM KDE HO NEJVÍCE POTŘEBUJETE

Srdcem modelu Vestrum je moderní motor NEF 4,5l s technologií HI-eSCR 2, splňující normu Stage V. Maximální výkon dosahuje při 1900 ot./min, zatímco točivý moment vrcholí při úsporných 1300 ot./min. Díky 48% nárůstu točivého momentu a širokému rozsahu konstantního výkonu zvládnete i ty nejtěžší pracovní situace s lehkostí.

OCHRANA NAŠÍ PLANETY

Motory Vestrum splňují emisní normu Stage V díky pokročilému HI-eSCR2 systému. Ten pracuje automaticky bez zásahu obsluhy, takže nejenže chráníte životní prostředí, ale zároveň si můžete naplno užívat výkon bez omezení.

MÉNĚ ÚDRŽBY, VÍCE PRÁCE

Každodenní údržba je snadná díky jednodílné kapotě, která se snadno otevírá. Servisní intervaly až 600 hodin znamenají minimální požadavky na pravidelnou servisní péči.

VĚTŠÍ POHODLÍ, MÉNĚ PRÁCE NA ÚDRŽBĚ

Vestrum přináší inovaci ve své výkonové třídě díky reverznímu ventilátoru, který dokáže obrátit proud vzduchu a automaticky vyčistit chladič. Rozlučte se s přehříváním a přivítejte maximální produktivitu.

CASE IH VESTRUM 130

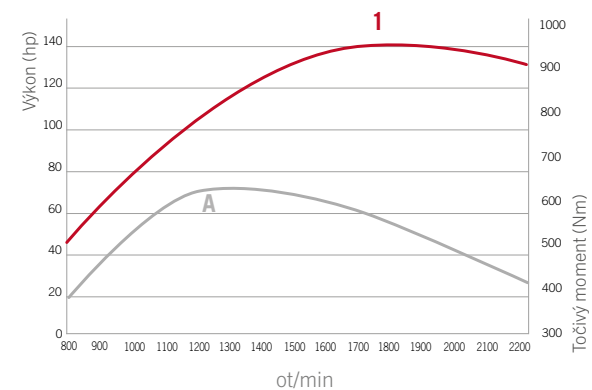

Křivka 1: výkon Vestrum 140 k při 1 800 ot/min

Křivka A: točivý moment Vestrum 630 Nm při 1 300 ot/min

HYDRAULICKÝ VÝKON POD KONTROLOU

Nejlepší výsledky přicházejí pod tlakem

Ve společnosti Case IH víme, že klíčem k úspěchu je maximální ekonomická efektivita vašeho traktoru. Proto jsme model Vestrum vybavili pokročilým hydraulickým systémem a vývodovým hřídelem, které zajišťují široké možnosti využití a vysokou výkonnost v každé situaci.



AŽ 4 ELEKTROHYDRAULICKÉ ZADNÍ OKRUHY

HYDRAULICKÉ OKRUHY

Traktory Vestrum mohou být osazeny až čtyřmi elektrohydraulickými zadními okruhy a až třemi středovými hydraulickými okruhy, což umožňuje snadnou práci s nejrůznějšími přídatnými zařízeními. Pro ty nejnáročnější aplikace, které vyžadují vysoký průtok oleje, jsou k dispozici varianty s přípojkami Power-Beyond, které zajistí efektivní a bezproblémový provoz.

NAPÁJENÍ PŘESNĚ TAM, KDE HO POTŘEBUJETE

Pro svůj Vestrum můžete zadat až tři rychlosti zadního vývodového hřídele; k dispozici na rychlosti jsou 540/540E/1 000 nebo 540E/1 000/1 000E.

VÝHODY

- 3stupňový vývodový hřídel vzadu
- Přední vývodový hřídel s 1000 otáčkami za minutu a mokrou spojkou
- Automatický přední i zadní vývodový hřídel
- Měkký start PTO, šetrný k vašemu nářadí
- Provoz PTO lze plně integrovat do systému souvraňového managementu HMC II

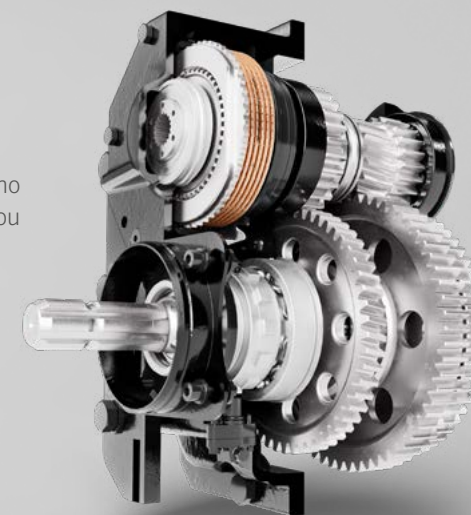

PRAKTICKÉ VNĚJŠÍ OVLÁDACÍ PRVKY USNADŇUJÍCÍ PŘIPOJENÍ NÁŘADÍ



NOVÝ MILNÍK PRO VESTRUM

ActiveDrive 8: osmistupňová převodovka s poloautomatickým řazením



Žádné dva zemědělské podniky nemají stejné požadavky na své stroje. Proto Case IH nabízí modely Vestrum se dvěma variantami převodovek, které splní vaše specifické nároky.

ACTIVEDRIVE 8 – ŠPIČKOVÁ TECHNOLOGIE DVOJITÉ SPOJKY

ActiveDrive 8 je osmistupňová převodovka PowerShift s třemi rozsahy, která poskytuje celkem 24 rychlostí, dokonale přizpůsobených všem typům práce. Na přání je možné dodat převodovku s plazivými rychlostmi 48/48.

První rozsah (0–10,7 km/h) je navržen pro náročné tahové operace při nízkých rychlostech.

Druhý rozsah (4,3–18,1 km/h) pokrývá 90 % všech aplikací – od práce na poli po manipulaci s nakladačem – a umožňuje plynulý přenos síly bez přerušení točivého momentu.

Třetí rozsah je optimalizován pro silniční přepravu. Převodovka se rozjíždí ve třetí skupině a díky funkci skip-shift umožňuje rychlé řazení mezi stupni PowerShift

CVXDRIVE

Plynule proměnlivý výkon



APM

JEDNODUCHÁ OBSLUHA
NASTAVTE RYCHLOST A APM SE
POSTARÁ O ZBYTEK

DVA TYPY
PŘEVODOVKY

MAXIMÁLNÍ PRODUKTIVITA A EFEKTIVITA

Nepřerušovaný přenos síly zajišťuje plynulou rychlost pro každou operaci a maximální flexibilitu při přepravě.

ECODRIVE – INTELIGENTNÍ ŘÍZENÍ OTÁČEK

Systém ECDRIVE umožňuje řidiči přednastavit minimální a maximální otáčky motoru, a tím přizpůsobit výkon traktoru konkrétní práci. To nejen zvyšuje efektivitu, ale také snižuje spotřebu paliva.

NOVÝ ZÁŽITEK Z JÍZDY – PLYNULÁ PŘEVODOVKA CVXDRIVE

Díky nejnovějším softwarovým úpravám od Case IH je převodovka CVXDrive ještě plynulejší a citlivější, což přináší vyšší jízdní komfort a zlepšuje efektivitu práce. Všechna nastavení lze jednoduše přizpůsobit přes displej AFS Pro 700™ Plus:

- Dynamika zrychlení a zpomalení
- Reakce reverzační páky (rychlost změny směru jízdy)
- Citlivost plynového pedálu podle preferencí řidiče

MAXIMÁLNÍ EFEKTIVITA A ÚSPORA PALIVA S APM

Systém APM (Automatic Productivity Management) automaticky optimalizuje otáčky motoru a převodový poměr tak, aby traktor dosahoval maximálního výkonu při minimální spotřebě paliva. Řidič se může plně soustředit na práci, zatímco APM zajistí ideální nastavení pohonného ústrojí.

Při přepravě navíc traktor dosahuje maximální rychlosti už při 1 650 ot./min, což výrazně snižuje spotřebu paliva a šetří provozní náklady.

ROZŠÍŘTE SVÉ MOŽNOSTI

Nová řada nakladačů Case IH L



PRÉMIOVÝ DESIGN - MAXIMÁLNÍ VÝKON

ŘADA T

Vlajková řada T představuje prémiové řešení s maximální efektivitou. Standardně je vybavena hydraulickým samonivelačním systémem, který zvyšuje zdvihací sílu až o 35 %. Tento jedinečný systém automaticky udržuje úhel nářadí, a to díky dvěma precizně integrovaným vyrovnávacím beranům, které jsou neustále propojeny s výklopnými berany. Výsledkem je plynulá a přesná manipulace s minimální námahou pro obsluhu.

- K dispozici je 5 modelů
- Maximální výška zdvihu od 3,85 do 4,05 m
- Maximální nosnost od 1 763 do 2 416 kg



VŠESTRANNÝ A ODOLNÝ

ŘADA U

Robustní řada čelních nakladačů U s mechanickým samonivelačním systémem je ideální pro každodenní automatické zamykání a odemykání.

- K dispozici je 7 modelů
- Maximální výška zdvihu od 3,85 do 4,05 m
- Maximální nosnost od 1 586 do 2 798 kg



ZÁKLAD ÚSPĚCHU

ŘADA A

Tyto výkonné čelní nakladače jsou standardně vybaveny mechanickým samonivelačním systémem a systémem FITLOCK 2M® pro rychlé zavěšení/odvěšení nakladače. Pro manipulaci se širokou škálou přídatných zařízení nabízejí nakladače řady A třetí hydraulickou funkci.

- K dispozici je 1 model
- Maximální výška zdvihu 3,96 m
- Maximální nosnost 2 038 kg

Maximální přesnost, rychlá odezva a bezkonkurenční ovladatelnost

Traktory Vestrum lze vybavit čelním nakladačem a jsou konstruovány tak, aby tvořily dokonale sladěný systém se třemi novými řadami nakladačů Case IH L – T, U a A.

Díky třem modelovým řadám a celkem 13 variantám si můžete vybrat ideální řešení přesně podle svých potřeb. Stačí si zvolit správnou konfiguraci – o zbytek se postaráme my.

ROZSAH	T	U	A
Systém SHOCK ELIMINATOR®	Standardní		
Systém MACH®	Standardní		
Systém FITLOCK 2+®	Standardní		-
Systém FITLOCKM®	-		Standardní
Systém MACH 2®	Standardní		Možnost
Systém FAST-LOCK®	Možnost	Možnost	-
Systém AUTO-UNLOAD®	Možnost	Možnost	-

PŘESNOST NA DOSAH S AFS™

Společnost Case IH je průkopníkem v oblasti precizního zemědělství již od roku 1995. Díky pokročilým systémům AFS™ mají farmáři plnou kontrolu nad každou fází pěstebního cyklu.

S nástroji Case IH AFS™ získáte vše potřebné k maximalizaci zisků – s vysokou opakovatelností, minimálním překryvem a nižšími provozními náklady.

PŘESNOST PŘI KAŽDÉ PRÁCI

Case IH nabízí širokou škálu korekčních signálů pro maximální přesnost. Nejmodernější systém RTK+ dosahuje přesnosti až 1,5 cm, což zajišťuje dokonalé navádění a efektivní využití každého hektaru.

RTK+
1.5 cm

TRADIČNÍ SÍŤ RTK S JEDNOU ZÁKLADNOU

Zhoršený signál



Blokovaný signál

CASE IH AFS RTK+ NETWORK

RTK+ (Real Time Kinematic) je špičková technologie, která zajišťuje rychlý, spolehlivý signál a maximální přesnost za všech podmínek bez ohledu na umístění v terénu.



PŘESNÉ A OPAKOVATELNÉ AUTOMATICKÉ ŘÍZENÍ

AccuGuide je plně integrovaný automatický naváděcí systém, který zajišťuje dokonalou přesnost průjezdu rok co rok. Vyberte si jeden z naváděcích vzorů – přímka, pole, kruh, zakřivení, směr nebo spirála – a váš traktor bude automaticky sledovat stanovenou trasu s přesností až 1,5 cm. To vede k vyšší agronomické výkonnosti a optimalizaci práce na poli.

- Méně překryvů a vynechaných míst – preciznější setí, hnojení i obdělávání půdy
- Minimalizace ztuhnutí půdy – vyšší výnosy a lepší půdní podmínky
- Vyšší pracovní rychlost – kratší doba potřebná k dokončení práce
- Snížení únavy a stresu obsluhy – pohodlnější a efektivnější řízení

ISOBUS TŘÍDY II A III – CERTIFIKOVANÝ AEF

ISOBUS umožňuje kompatibilitu a propojení mezi displeji, traktory a nářadím bez ohledu na značku. Funkce plug-and-play zajišťuje větší flexibilitu vašeho smíšeného vozového parku.

- Uživatelsky přívětivé – jednotné rozhraní na všech displejích zkracuje dobu školení a usnadňuje ovládání.
- Vyšší efektivita – nářadí může automaticky řídit traktor, což snižuje únavu obsluhy a zvyšuje produktivitu.
- Pokročilé ovládání – GPS řízení nářadí, automatické řízení sekcí, variabilní dávkování a průběžné mapování pro přesnou analýzu a optimalizaci práce.



PLNĚ AUTOMATICKÉ ŘÍZENÍ

Technologie AFS AccuTurn Pro automatizuje a optimalizuje celý proces otáčení na souvrati – od řízení poloměru zatáčení až po přizpůsobení rychlosti a ovládání připojeného nářadí. Výsledkem je vyšší efektivita, plynulejší pracovní proces a maximální komfort pro obsluhu.

- Automatická optimalizace otáčení na souvrati – lepší rozvržení polí a efektivnější využití plochy
- Zvýšená opakovatelnost a přesnost – konzistentní výsledky při každém průjezdu
- Minimalizace chyb obsluhy – snížení únavy a pohodlnější řízení

SOUVRAŤOVÝ MANAGEMENT

Systém Headland Management Control II je navržen tak, aby pomáhal řidiči při otáčení na souvrati. Každý krok lze naprogramovat buď podle času, nebo podle ujeté vzdálenosti. Kromě toho lze nastavit spouštěče pro různé další automatické funkce, jako je například snížení otáček motoru po zvednutí nářadí.

- Automatizuje pracovní postupy pro snížení únavy řidičů a zvýšení produktivity.
- HMC II mění opakující se manuální úkol na přesný automatizovaný proces

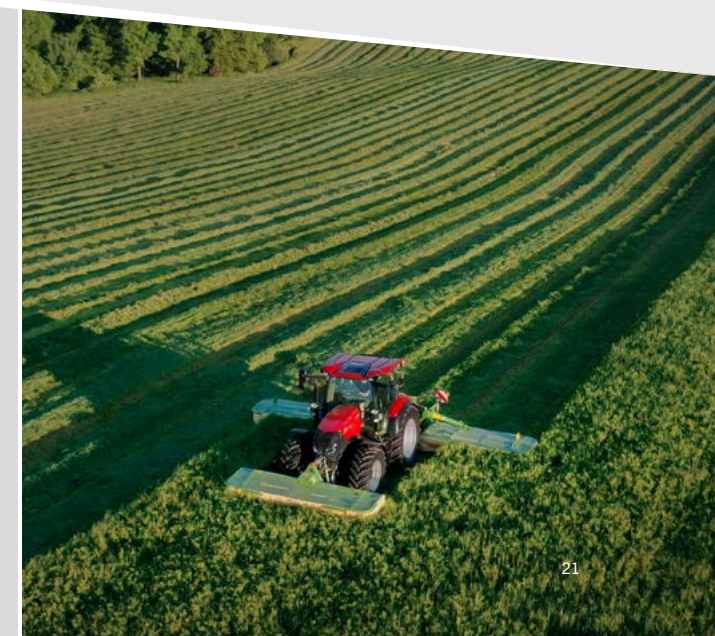

DALŠÍ ÚROVEŇ DIGITÁLNÍ FLEXIBILITY

Objevte nový způsob hospodaření!

AFS Connect je systém pro řízení farmy, který poskytuje snadný přístup k důležitým údajům o farmě a optimalizuje výkonnost a produktivitu. Přístup k němu je možný z jakéhokoli počítače nebo mobilního zařízení s bezplatným účtem MyCaseIH.

ÚLOŽIŠTĚ DAT

Ukládejte svá data ručně nebo automaticky na zabezpečené cloudové platformě, rok za rokem bez rizika jejich ztráty.

SDÍLENÍ DAT S DŮVĚRYHODNÝMI PARTNERY

Bezpečné sdílení dat s agronomy a bezdrátové odeslání zadání do připojených vozidel.

SDÍLENÍ A ZÁLOHOVÁNÍ DAT MEZI FLOTILAMI

Sdílení dat v reálném čase (mapy pokrytí a naváděcí linie A/B...) mezi vozidly Case IH na stejném poli pro plně propojený provoz.



- Zobrazení činnosti na poli a generování map pokrytí s několika vrstvami agronomických dat.
- Dálkově spravujte vodící linie, hranice a předpisy.

APLIKACE FIELD OPS

Prohlížejte a sledujte své vybavení a informace z terénu na jednom místě, a to vše na svém mobilním zařízení nebo tabletu.



SPRAVUJTE SVOU FARMU

Snadné uspořádání polí, aplikací a agronomických dat pro lepší přehled.



SPRAVUJTE SVÁ DATA

Bezpečné ukládání a sdílení dat pro zjednodušení správy.



SPRAVUJTE SVŮJ VOZOVÝ PARK

Maximalizujte možnosti sledování strojů, které potřebujete, abyste co nejlépe využili svůj čas.

- Přehledová mapa připojených strojů v reálném čase
- Přístup k podrobným hodnotám výkonu vašich strojů a vytvoření 7denní zprávy
- Konfigurace oznámení (např. rychlost vozidla, stav paliva) a jejich příjem prostřednictvím webu nebo textových zpráv



Partneři třetích stran:

Díky partnerství s třetími stranami můžete bezdrátově přenášet obousměrně data mezi systémem AFS Connect a důvěryhodnými dodavateli třetích stran, jako jsou Trimble®, MyEasy Farm, Cropwise, CropScan Ag. To vám umožní využívat agronomická data pro lepší manažerská rozhodnutí.

Řešení pro smíšené flotily:

Díky partnerství může Case IH nabídnout komplexní řešení pro sdílení dat mezi různými značkami:

- DataConnect je cloud-to-cloud rozhraní ve spolupráci se značkami Steyr, CLAAS, 365FarmNet, John Deere a New Holland. Majitelé smíšených flotil tak mohou snadno vyměňovat a spravovat data bez problémů s kompatibilitou.

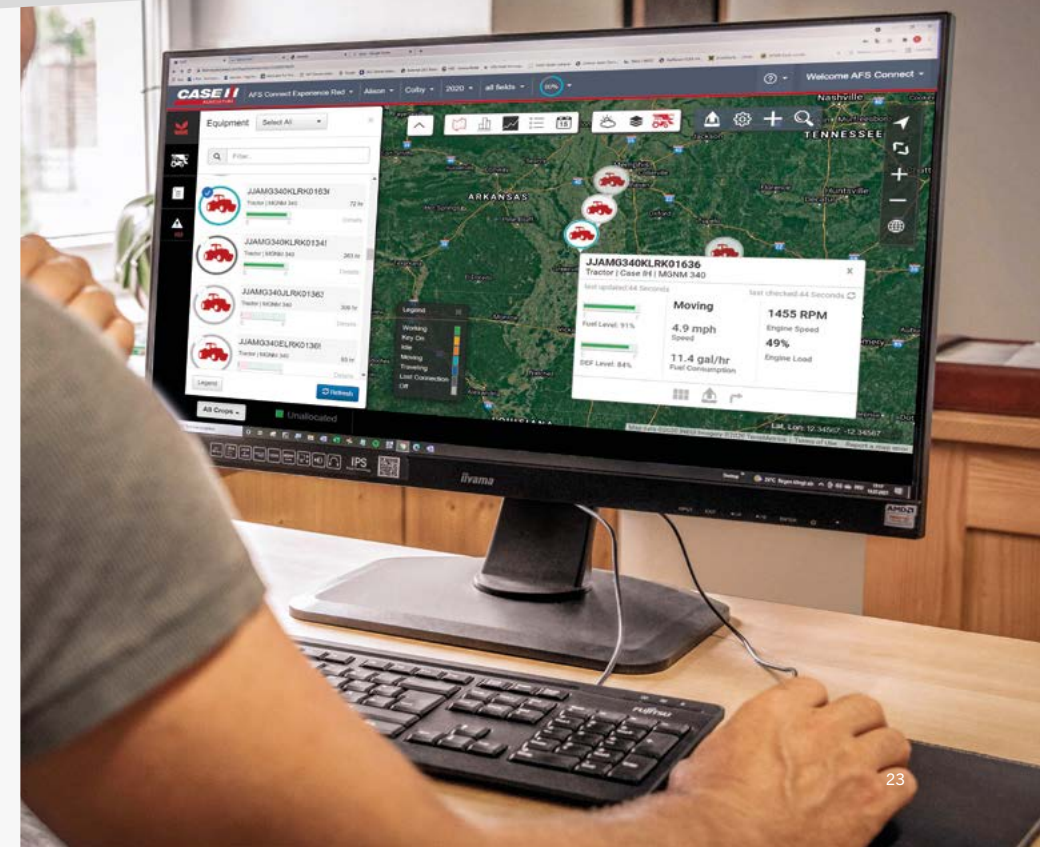
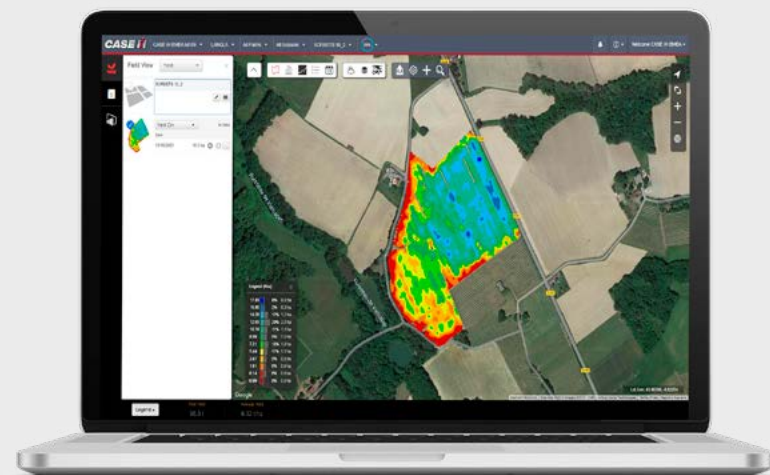



DÍLY A SLUŽBY

Řešení pro váš provoz

Naše servisní síť vám poskytne vše, co potřebujete pro bezproblémový provoz vašich strojů. Lokální servisní týmy Case IH využívají špičkové nástroje podpory a pomohou vám s jakýmkoli problémy. Nabízíme kvalitní školení, náhradní díly té nejlepší kvality a rychlou podporu. Naše poprodejní služby zajistí, že vaše stroje budou v dobrém stavu a vy se budete moci soustředit na svou práci.

ORIGINÁLNÍ NÁHRADNÍ DÍLY

IDEÁLNÍ VOLBA

Naše široká nabídka originálních dílů nejvyšší kvality vám pomůže udržet váš stroj v perfektní kondici sezónu za sezónou. S originálními díly zajistíte špičkový výkon, maximální produktivitu a vysokou zůstatkovou hodnotu vašeho stroje.

REMANPARTS

REPASOVANÉ

Díky nejmodernější technologii, speciálně vyvinutým nástrojům, vybavení a přísnému testování kvality dokážeme repasovat náhradní díly vašeho stroje tak, aby odpovídaly těm nejvyšším standardům. Repasované díly vám zajistí stejný výkon jako nové, a to za výhodnější cenu.

PŘÍSLUŠENSTVÍ

OBCHODNÍ ŘEŠENÍ

Naši inženýři vyvíjejí řešení, která pokrývají všechny vaše individuální požadavky. Vytvořili jsme balíčky, které jsou navrženy tak, aby pomohly zlepšit efektivitu vašeho podnikání. Váš prodejce Case IH vám nabídne širokou škálu partnerských nástrojů, drobných dílů a příslušenství od vybraných partnerských dodavatelů.

SAFEGUARD WARRANTY

PRODLOUŽENÁ ZÁRUKA

Program prodloužené záruky Case IH vám nabízí stejné podmínky jako v prvním roce. SAFEGUARD WARRANTY vám umožní chránit vaši investici před rizikem neočekávaných nákladů na opravy. Můžete tak hospodařit s klidnou myslí, mít provozní náklady pod kontrolou a zároveň zvýšit hodnotu stroje při dalším prodeji.

* informujte se u svého prodejce o dostupnosti, podmínkách záruky Safeguard pro váš nový stroj Case IH.

SERVICE 24/7

NEPŘETRŽITĚ. PO CELÉ ČESKÉ REPUBLICĚ A SLOVENSKU

Servisní podpora je dispozici nepřetržitě během sezóny, v úzké spolupráci s prodejní sítí, aby se minimalizovaly případné prostoje. Váš prodejce má jediný cíl – co nejrychleji vás vrátit k práci. Řešení může přijít prostřednictvím prioritní přepravy potřebných dílů (24 hodin denně, 7 dní v týdnu), podpory techniků Case IH v terénu a zdvořilostních jednotek.

FINANČNÍ SLUŽBY

OPTIMÁLNÍ ŘEŠENÍ FINANCOVÁNÍ PRO KAŽDOU INVESTICI

CNH Industrial Capital je finanční společností společnosti Case IH. Naši zaměstnanci jsou odborníci na finance a mají dlouholeté zkušenosti v zemědělství. Víme nejen o produktech Case IH a trhu - rozumíme také individuálním požadavkům vašich provozů. Proto jsme vždy schopni nabídnout vám finanční řešení pro vaše nové investice, které je přizpůsobeno konkrétně vašim provozním požadavkům. Naším nejdůležitějším cílem je zvýšení ziskovosti vašich investic.

MODELS	VESTRUM 100 SE SYSTÉMEM ACTIVE DRIVE 8 A CVXDRIVE	VESTRUM 110 SE SYSTÉMEM ACTIVE DRIVE 8 A CVXDRIVE	VESTRUM 120 SE SYSTÉMEM ACTIVE DRIVE 8 A CVXDRIVE	VESTRUM 130 SE SYSTÉMEM ACTIVE DRIVE 8 A CVXDRIVE
MOTOR				
Počet válců / objem (cm ³)	FPT 4 / 4,485			
Typ / úroveň emisí	Vznetový motor se vstříkáním Common Rail, turbodmychadlem a dodatečnou úpravou výfukových plynů Hi-eSCR2 / EU Stage V			
Maximální výkon ECE R120 ¹ (kW/hp(CV))	81 / 110	88 / 120	96 / 130	103 / 140
... při otáčkách motoru (ot/min)	1,700 - 1,900			
Jmenovitý výkon ECE R120 ¹ (kW/hp(CV))	74 / 100	81 / 110	88 / 120	96 / 130
... při otáčkách motoru (ot/min)	2,200			
Maximální točivý moment Nm (při 1300 ot/min)	520	551	610	630
Palivová nádrž, nafta / močovina (litry)	180 / 19			
PŘEVODOVKA				
CVXDrive - plynulá převodovka, 40 km/h ECO	●			
S ActiveDrive 8 - 24-24 8stupňová převodovka Powershift, 40 km/h ECO	○			
S ActiveDrive 8 - 48-48 8stupňová převodovka Powershift s plíživým pohybem, 40 km/h ECO	○			
Powershuttle	●			
Typ uzávěrky diferenciálu zadní nápravy	Vícekotoučová mokrá deska se systémem řízení			
Provozní brzda	Hydraulicky ovládaná vícenásobná mokrá kotoučová brzda se samočinným nastavením			
OTÁČKY VÝVODOVÉ HŘÍDELE				
Typ	Řazení s progresivní elektrohydraulickou aretací. Volitelný automatický vývodový hřídel			
Standardní rychlosti (volitelně)	540 / 540E / 1,000 (540E / 1,000 / 1,000E or 540 / 1,000), všechny s volitelným pozemním pohonem			
... při otáčkách motoru (ot/min)	1,969 / 1,546 / 1,893 (1,546 / 1,893 / 1,621 nebo 1,938 / 1,926)			
Typ hřídele Standard (volitelně)	1 3/8" 21 drážek (1 3/8" 6 drážek)			
PŘEDNÍ HŘÍDEL A PŘEDNÍ ZVEDACÍ RAMENY				
Přední vývodový hřídel 1 000 otáček při 1 920 ot/min.	○			
Maximální nosnost předního závěsu (kg)	2,300			
POHON VŠECH KOL A ŘÍZENÍ (HNACÍ ÚSTROJÍ)				
Typ	Elektrohydraulika se systémem řízení, uzávěrka diferenciálu ve standardní výbavě			
Zavěšení přední nápravy	○			
Min. poloměr otáčení ²⁾ nastavení rozchodu 1 830 mm (m)	4,5			
HYDRAULICKÝ SYSTÉM				
Typ systému	Čerpadlo s proměnným výtlačkem a kompenzací průtoku			
Maximální průtok čerpadla / systémový tlak l/min / bar	110 / 200			
Typ ovládání	Elektronické ovládání závěsu (EHC) s regulací jízdy na polštářích			
Max. nosnost / nosnost OECD v celém rozsahu @ 610 mm (kg)	5,600 / 4,200			
Maximální počet zadních dálkově ovládaných okruhů / středových okruhů	4, z nichž 2 mechanické jsou standardní a 1 nebo 2 mechanické nebo 1 nebo 2 elektrické, výkon mimo / 3 elektrické			
Typ kategorie	Kategorie II / III N			
HMOTNOST A ROZMĚRY ³⁾				
Přibližná přepravní hmotnost / přípustná celková hmotnost (kg)	5,500 / 8,800			
A: Maximální délka se spuštěnými předními a zadními spodními rameny (mm)	4,784			
B: Celková výška standardní střecha / nízká střecha / nízká střecha s panoramatickým oknem s vysokou viditelností (mm)	2,835 / 2,690 / 2,715			
C: Celková šířka přes zadní blatníky s rozšířením (mm)	2,228			
D: Rozchod kol (mm)	2,490			
E: Výška ve středu zadní nápravy (standardní střecha / nízká střecha / nízká střecha s panoramatickým oknem s vysokou viditelností) (mm)	2,100 / 1,955 / 1,980			
F: Nastavení rozchodu vpředu / vzadu (mm)	1,446 - 2,154 / 1,530 - 2,154			
STANDARDNÍ PNEUMATIKY ²⁾				
Přední	440/65 R28			
Zadní	540/65 R38			

● Standardní vybavení ○ Volitelné vybavení - není k dispozici

¹ ECE R120 odpovídá ISO 14396 a 97/68/EC ² se standardními pneumatikami ³ jiné pneumatiky na vyžádání

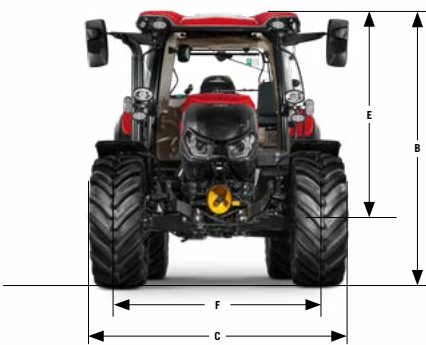
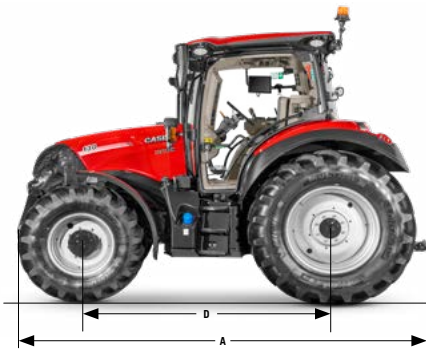

*with standard roof

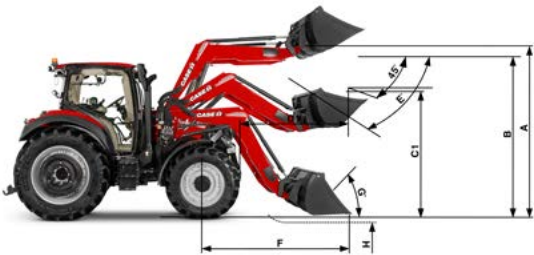

MODELS	T RANGE				
	VESTRUM CVXDRIVE 100 - 130	VESTRUM CVXDRIVE 100 - 130	VESTRUM CVXDRIVE 100 - 130	VESTRUM CVXDRIVE 100 - 130	VESTRUM CVXDRIVE 100 - 130
	L3917T	L3920T	L4020T	L4023T	L4223T
Samonivelační typ	Hydraulické samo-nivelační zařízení	Hydraulické samo-nivelační zařízení	Hydraulické samo-nivelační zařízení	Hydraulické samo-nivelační zařízení	Hydraulické samo-nivelační zařízení
Pracovní tlak nakladače [bar]	200	200	200	200	200
VÝŠKY VÝTAHU					
A: Maximální výška zdvíhu na otočného čepu nářadí ¹⁾ [mm]	3,848	3,848	3,945	3,945	4,053
B: Maximální výška zdvíhu pod vodorovnou ližicí ²⁾ [mm]	3,566	3,566	3,663	3,663	3,771
C1: Volný prostor pod vysypanou ližicí při maximálním úhlu vysypání [mm]	2,960	2,960	3,057	3,057	3,165
D1: Maximální dosah ve výšce zdvíhu / pneumatiky (ližice ve vyklopené poloze 45°) [mm]	1,044	1,044	988	988	906
PRACOVNÍ ÚHLY					
E: Maximální úhel vyklopení ³⁾ [°]	56	56	56	56	56
F: Dosah s ližicí na zem ¹⁾ [mm]	2,448	2,448	2,595	2,595	2,724
G: Maximální úhel zpětného náklonu ⁴⁾ na úrovni terénu [°]	51	51	52	52	52
HLOUBKA KOPÁNÍ					
H: Hloubka kopání ⁵⁾ [°]	237	237	277	277	303
NOSNOST					
Zvedací kapacita do maximální výšky – při otočení nářadí *	1,763	2,114	2,055	2,416	2,339
Zvedací kapacita do výšky 1,5 m - v bodě otáčení *	2,007	2,388	2,286	2,673	2,548
Vytlumovací síla na otočném čepu *	2,209	2,626	2,487	2,906	2,733
ČAS CYKLU					
Doba zvedání [s]	4,7	5,4	5,4	6,2	6,2
Doba spouštění [s]	2,9	3,2	3,2	4,0	4,0
Doba vysypání ližice z přeplněné polohy v maximální výšce [s]	1,9	2,7	2,7	2,7	2,7
Doba zpětného pohybu ližice na úrovni terénu [s]	1,9	1,9	1,9	2,5	2,5
FUNKCE					
Rám připravený pro nakládku ⁶⁾	●	●	●	●	●
3. hydraulická funkce	●	●	●	●	●
MACH2 ⁷⁾ (pro připojení 3. funkčního nástroje)	●	●	●	●	●
4. hydraulická funkce	○	○	○	○	○
MACH2 ⁷⁾ (pro 4. funkční spojku)	○	○	○	○	○
Systém SHOCK ELIMINATOR ⁸⁾	●	●	●	●	●
Elektrický spínač / Eliminátor nárazů	○	○	○	○	○
Systém MACH ⁹⁾	●	●	●	●	●
Systém FITLOCK2- ¹⁰⁾	●	●	●	●	●
RYCHLOUPINACÍ NOSIČ NÁŘADÍ EURO	●	●	●	●	●
MX RYCHLOUPINACÍ NOSIČ NÁŘADÍ	○	○	○	○	○
DALŠÍ RYCHLÉ MOŽNOSTI: MX – EURO, EURO – SMS, MX – FAUCHEUX WHITE, EURO – TENIAS, EURO – SIGMA 4	○	○	○	○	○
Systém FAST-LOCK ¹¹⁾ (pro EURO nebo MX QUICK ATTACH)	○	○	○	○	○
Systém AUTO-UNLOAD ¹²⁾	○	○	○	○	○
PCH SYSTEM ¹³⁾ - Hydraulický samonivelační systém	●	●	●	●	●
Mechanická samonivelace (MSL)	-	-	-	-	-
PNEUMATIKY					
Model	Vestrum 120 CVX	Vestrum 120 CVX	Vestrum 120 CVX	Vestrum 120CVX	Vestrum 120 CVX
Přední pneumatiky	340 / 85 R28	340 / 85 R28	340 / 85 R28	340 / 85 R28	340 / 85 R28
Zadní pneumatiky	420 / 84 R38	420 / 84 R38	420 / 84 R38	420 / 85 R38	420 / 85 R38
Požadované protizávaží pro splnění bezpečnostní normy EN 12525	745	1,153	1,146	1,576	1,528

U RANGE								ROZSAH
VESTRUM CVXDRIVE 100 - 130	VESTRUM CVXDRIVE 100 - 130	VESTRUM CVXDRIVE 100 - 130	VESTRUM CVXDRIVE 100 - 130	VESTRUM CVXDRIVE 100 - 130	VESTRUM CVXDRIVE 100 - 130	VESTRUM CVXDRIVE 100 - 130	VESTRUM CVXDRIVE 100 - 130	VESTRUM CVXDRIVE 100 - 130
L3915U	L3916U	L3920U	L4015U	L4018U	L4022U	L4215U	L4219U	L4017A
Nesamonivelační	Mechanické samo-nivelační zařízení	Mechanické samo-nivelační zařízení	Nesamonivelační	Mechanické samo-nivelační zařízení	Mechanické samo-nivelační zařízení	Mechanické samo-nivelační zařízení	Mechanické samo-nivelační zařízení	Mechanická samonivelace
200	200	200	200	200	200	200	200	200
3,855	3,855	3,855	3,945	3,952	3,952	4,118	4,118	3,962
3,573	3,573	3,573	3,663	3,670	3,670	3,836	3,836	3,680
2,967	2,967	2,967	3,057	3,064	3,064	3,230	3,230	3,074
1,037	1,037	1,037	988	979	979	847	847	908
56	56	56	56	56	56	56	56	56
2,463	2,463	2,463	2,610	2,610	2,610	2,811	2,811	2,578
51	51	51	52	52	52	52	52	50
237	237	237	277	277	277	311	311	192
1,541	2,128	2,503	1,511	2,423	2,813	1,479	2,340	2,038
1,811	1,869	2,209	1,741	2,104	2,454	1,644	1,967	2,130
1,900	1,907	2,253	1,815	2,133	2,489	1,690	1,969	2,127
2,0	2,0	2,3	2,3	2,3	2,6	2,3	2,3	5,0
1,3	1,3	1,7	1,7	1,7	2,0	1,7	1,7	3,4
1,3	1,3	1,6	1,3	1,3	1,6	1,3	1,3	1,7
1,9	1,9	2,2	2,0	1,9	2,2	1,9	1,9	2,3
●	●	●	●	●	●	●	●	●
●	●	●	●	●	●	●	●	●
●	●	●	●	●	●	●	●	○
○	○	○	○	○	○	○	○	-
○	○	○	○	○	○	○	○	-
●	●	●	●	●	●	●	●	●
○	○	○	○	○	○	○	○	○
●	●	●	●	●	●	●	●	●
○	○	○	○	○	○	○	○	-
○	○	○	○	○	○	○	○	○
○	○	○	○	○	○	○	○	-
-	-	-	-	-	-	-	-	-
-	-	-	-	-	-	-	-	-
-	●	●	-	●	●	●	●	●
Vestrum 120 CVX	Vestrum 120 CVX	Vestrum 120 CVX	Vestrum 120 CVX	Vestrum 120 CVX	Vestrum 120 CVX	Vestrum 120 CVX	120 CVX	Vestrum 120CVX
340 / 85 R28	340 / 85 R28	340 / 85 R28	340 / 85 R28	340 / 85 R28	340 / 85 R28	340 / 85 R28	340 / 85 R28	340 / 85 R28
420 / 85 R38	420 / 85 R38	420 / 85 R38	420 / 85 R38	420 / 85 R38	420 / 85 R38	420 / 85 R38	420 / 85 R28	420 / 85 R38
582	659	1,056	578	1,035	1,459	1,459	1,459	976



AGRI CS a. s., Hybešova 14, 693 01 Hustopeče
Výhradní dovozce **CASE IH** do ČR

Kontaktní osoba: **Otto Jirka**
Tel.: +420 725 939 824, e-mail: jirka@agrics.cz



Staň se součástí projektu
PŘINÁŠÍME ŘEŠENÍ
a získej nový pohled na zemědělství.
Pro více informací naskenuj

www.prinasimereseni.cz

AGROTEC
Group

AGRICS

www.agrics.cz

CASE IH